

Podciąg nóg + drabinka

0071025

METAL - FITNESS STANDARD



Materialspezifikation:

| | |
|------------------------------|--|
| Konstruktionsmaterial | galvanisierter Stahl, der mit Pulverfarbe beschichtet ist, um Haltbarkeit und Korrosionsbeständigkeit zu gewährleisten oder aus Edelstahl |
| Fundamentierung | im Boden bis zu einer bestimmten Tiefe eingegraben und mit mindestens B-20-Klasse Beton verfüllt oder auf Betonuntergrund geschraubt |
| Platte | HDPE-Platten mit gefrästen Zeichnungen |
| Andere | Schrauben aus rostfreiem Stahl. Verzinktes, pulverbeschichtetes Stahlblech als Trittfläche. Stufen aus gewelltem Aluminiumblech. Kugellager. |

Aufgrund der kontinuierlichen Verbesserung technischer Lösungen durch Freekids können die dargestellten Zeichnungen, einschließlich Farben und Abmessungen, geringfügig von den aktuell produzierten Geräten abweichen.



FreeKids s.c. A. Gąsiorek, Z. Andruszewski
Trzęsowice 32, 55-106 Zawonia

tel./fax: +48 71 312 72 50, +48 724 654 898
e-mail: biuro@freekids.pl www.freekids.pl

rev. 001/2026

Podciąg nóg + drabinka

0071025

METAL - FITNESS STANDARD

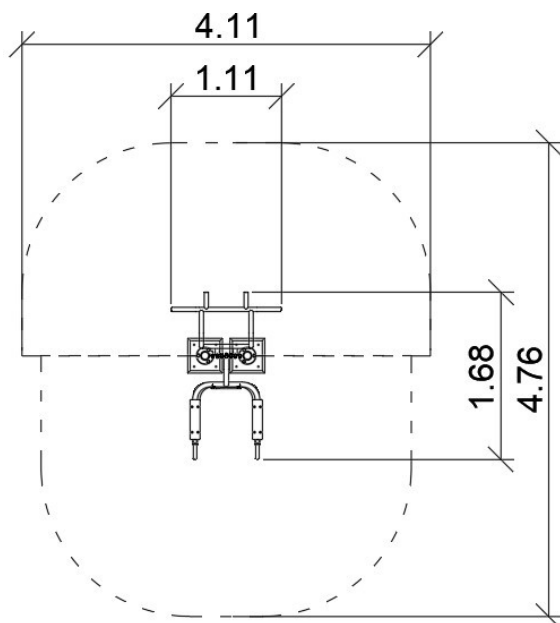

GERÄTEDATEN:

| | |
|----------------------------|----------------------|
| Geräteabmessung | 1,68 x 1,11 x 2,39 m |
| Zonenabmessung | 4,11 x 4,76 |
| Fallhöhe | 1,50 m |
| Fläche der Sicherheitszone | 16,6 m ² |
| Alter der Benutzer | 14 |
| Anzahl der Benutzer | 140 kg |
| Material | Metall |
| Niedrige Fallhöhe | Nicht |
| Normenkonformität | EN 16630 |

Beine heben:

Gerätefunktionen:

Das Gerät stärkt und baut die Bauch-, Rücken- und Oberschenkelmuskulatur auf.

Übungsmethode:

A - Stellen Sie sich mit dem Rücken zum Gerät und greifen Sie die Stangen. Schweben Sie in der Luft. Beugen Sie die Arme an den Ellenbogen, senken und heben Sie sich. Wiederholen Sie die Übung.

B - Stellen Sie sich mit dem Rücken zur Maschine und stützen Sie sich mit den Händen auf den Stangen ab, während Sie sich an den vertikalen Griffen festhalten. Ziehen Sie die Beine zum Oberkörper hoch und senken Sie sie dann langsam ab.

Leiter:

Gerätefunktionen:

Das Gerät hilft bei der Dehnung und ist gut für Muskeln und Gelenke. Es erfüllt die Funktion eines Aufwärmgeräts.

Übungsmethode:

Greifen Sie mit den Händen die oberste Stange. Beugen Sie die Arme an den Ellenbogen und ziehen Sie sich so weit wie möglich nach oben. Senken Sie sich mit langsamen, fließenden Bewegungen ab. Wiederholen Sie die Übung.

Aufgrund der kontinuierlichen Verbesserung technischer Lösungen durch Freekids können die dargestellten Zeichnungen, einschließlich Farben und Abmessungen, geringfügig von den aktuell produzierten Geräten abweichen.



Aufgrund der kontinuierlichen Verbesserung technischer Lösungen durch Freekids können die dargestellten Zeichnungen, einschließlich Farben und Abmessungen, geringfügig von den aktuell produzierten Geräten abweichen.



FreeKids s.c. A. Gąsiorek, Z.Andruszewski
Trzęsowice 32, 55-106 Zawonia

tel./fax: +48 71 312 72 50, +48 724 654 898
e-mail: biuro@freekids.pl www.freekids.pl

rev. 001/2026