

Rowerek

0071015

METAL - FITNESS STANDARD



Materialspezifikation:

Konstruktionsmaterial	galvanisierter Stahl, der mit Pulverfarbe beschichtet ist, um Haltbarkeit und Korrosionsbeständigkeit zu gewährleisten oder aus Edelstahl
Fundamentierung	im Boden bis zu einer bestimmten Tiefe eingegraben und mit mindestens B-20-Klasse Beton verfüllt oder auf Betonuntergrund geschraubt
Platte	HDPE-Platten mit geätzten Zeichnungen
Andere	Schrauben aus rostfreiem Stahl. Verzinktes, pulverbeschichtetes Stahlblech als Trittplatte. Stufen aus gewelltem Aluminiumblech. Kugellager.

Aufgrund der kontinuierlichen Verbesserung technischer Lösungen durch Freekids können die dargestellten Zeichnungen, einschließlich Farben und Abmessungen, geringfügig von den aktuell produzierten Geräten abweichen.



FreeKids s.c. A. Gąsiorek, Z.Andruszewski
Trzęsowice 32, 55-106 Zawonia

tel./fax: +48 71 312 72 50, +48 724 654 898
e-mail: biuro@freekids.pl www.freekids.pl

rev. 001/2026

Rowerek

0071015

METAL - FITNESS STANDARD

GERÄTEDATEN:

Geräteabmessung	0,78 x 0,50 x 1,36 m
Zonenabmessung	3,80 x 3,50
Fallhöhe	0,90 m
Fläche der Sicherheitszone	11,37 m ²
Alter der Benutzer	14
Anzahl der Benutzer	140 kg
Material	Metall
Niedrige Fallhöhe	ja
Normenkonformität	EN 16630

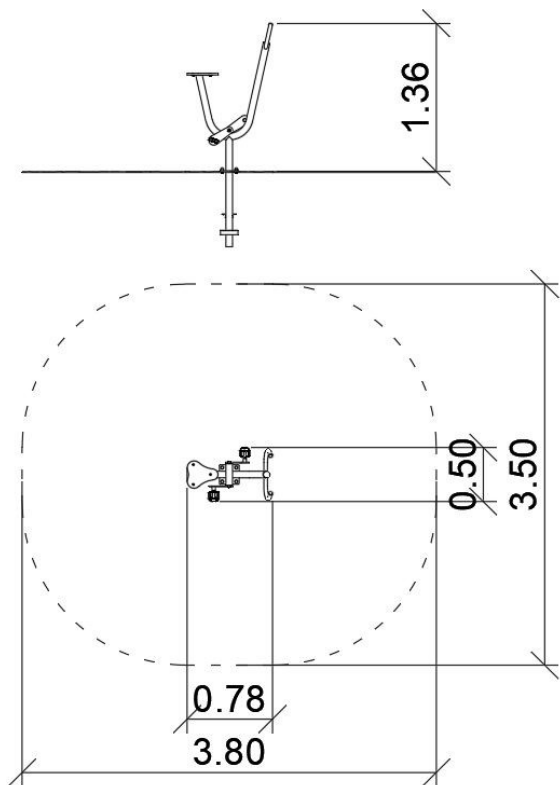

Fahrrad

Geräteigenschaften:

Klassisches Fahrrad. Stärkt die Beinmuskulatur und verbessert die Durchblutung. Erfüllt Aufwärmfunktionen.

Übungsmethode:

Setzen Sie sich auf den Sitz, fassen Sie mit den Händen die Griffe, stellen Sie die Füße auf die Pedale. Treten Sie in die Pedale wie bei einem Fahrrad.

Aufgrund der kontinuierlichen Verbesserung technischer Lösungen durch Freekids können die dargestellten Zeichnungen, einschließlich Farben und Abmessungen, geringfügig von den aktuell produzierten Geräten abweichen.

