

Sztanga w leżeniu

0071016

METAL - FITNESS STANDARD



Materialspezifikation:

Konstruktionsmaterial	galvanisierter Stahl, der mit Pulverfarbe beschichtet ist, um Haltbarkeit und Korrosionsbeständigkeit zu gewährleisten oder aus Edelstahl
Fundamentierung	im Boden bis zu einer bestimmten Tiefe eingegraben und mit mindestens B-20-Klasse Beton verfüllt oder auf Betonuntergrund geschraubt
Platte	HDPE-Platten mit gefrästen Zeichnungen
Andere	Schrauben aus rostfreiem Stahl. Verzinktes, pulverbeschichtetes Stahlblech als Trittpläche. Stufen aus gewelltem Aluminiumblech. Kugellager.

Aufgrund der kontinuierlichen Verbesserung technischer Lösungen durch Freekids können die dargestellten Zeichnungen, einschließlich Farben und Abmessungen, geringfügig von den aktuell produzierten Geräten abweichen.



FreeKids s.c. A. Gąsiorek, Z.Andruszewski
Trzęsowice 32, 55-106 Zawonia

tel./fax: +48 71 312 72 50, +48 724 654 898
e-mail: biuro@freekids.pl www.freekids.pl

rev. 001/2026

Sztanga w leżeniu

0071016

METAL - FITNESS STANDARD

GERÄTEDATEN:

Geräteabmessung	0,94 x 1,85 x 1,93 m
Zonenabmessung	3,94 x 3,12
Fallhöhe	0,46 m
Fläche der Sicherheitszone	10,42 m ²
Alter der Benutzer	14
Anzahl der Benutzer	140 kg
Material	Metall
Niedrige Fallhöhe	ja
Normenkonformität	EN 16630

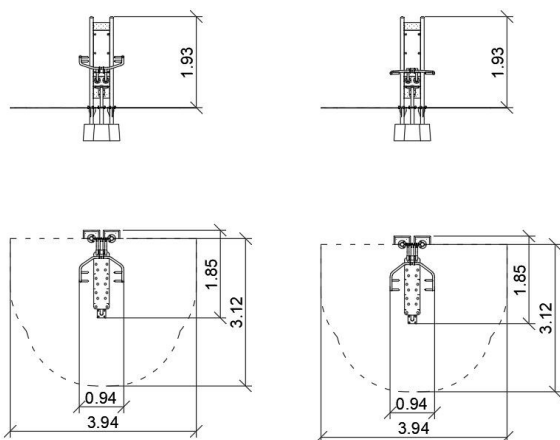

Hantel liegend

Gerätefunktionen:

Das Gerät formt den Oberkörper. Kräftigt die Brust- und Armmuskulatur.

Übungsmethode:

Legen Sie sich auf die Bank. Ihr Kopf, Ihr Rücken und Ihr Gesäß sollten an der Rückenlehne der Bank anliegen. Beugen Sie die Beine in den Knien. Stellen Sie Ihre Füße so auf, dass die gesamte Fußfläche auf dem Boden steht. Fassen Sie die Langhantel mit beiden Händen an den Griffen, etwas weiter als schulterbreit auseinander. Drücken Sie die Hantel für eine bestimmte Anzahl von Wiederholungen nach oben.

Aufgrund der kontinuierlichen Verbesserung technischer Lösungen durch Freekids können die dargestellten Zeichnungen, einschließlich Farben und Abmessungen, geringfügig von den aktuell produzierten Geräten abweichen.



FreeKids s.c. A. Gąsiorek, Z. Andruszewski
Trzęsowice 32, 55-106 Zawonia

tel./fax: +48 71 312 72 50, +48 724 654 898
e-mail: biuro@freekids.pl www.freekids.pl

rev. 001/2026