

# Twister Plus

0072007

METAL - FITNESS PLUS



## Materialspezifikation:

<b>Konstruktionsmaterial</b>	galvanisierter Stahl, der mit Pulverfarbe beschichtet ist, um Haltbarkeit und Korrosionsbeständigkeit zu gewährleisten oder aus Edelstahl
<b>Fundamentierung</b>	im Boden bis zu einer bestimmten Tiefe eingegraben und mit mindestens B-20-Klasse Beton verfüllt oder auf Betonuntergrund geschraubt
<b>Platte</b>	Dauerhafte HPL-Platte
<b>UV-Drucke</b>	Mehrschichtige, langlebige UV-Drucke, wetterbeständig
<b>Andere</b>	Schrauben aus rostfreiem Stahl. Verzinktes, pulverbeschichtetes Stahlblech als Trittpläche. Stufen aus gewelltem Aluminiumblech. Kugellager. Eingebaute Wasser- und Telefonhalterungen.

Aufgrund der kontinuierlichen Verbesserung technischer Lösungen durch Freekids können die dargestellten Zeichnungen, einschließlich Farben und Abmessungen, geringfügig von den aktuell produzierten Geräten abweichen.



FreeKids s.c. A. Gąsiorek, Z. Andruszewski  
Trzęsowice 32, 55-106 Zawonia

tel./fax: +48 71 312 72 50, +48 724 654 898  
e-mail: [biuro@freekids.pl](mailto:biuro@freekids.pl) [www.freekids.pl](http://www.freekids.pl)

rev. 001/2026

# Twister Plus

0072007

METAL - FITNESS PLUS

## GERÄTEDATEN:

Geräteabmessung	0,84 x 0,62 x 1,60 m
Zonenabmessung	3,53 x 2,24
Fallhöhe	0,26 m
Fläche der Sicherheitszone	7 m <sup>2</sup>
Alter der Benutzer	14
Anzahl der Benutzer	140 kg
Material	Metall
Niedrige Fallhöhe	ja
Normenkonformität	EN 16630

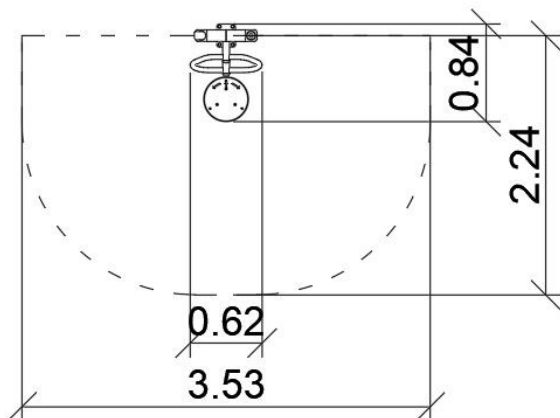
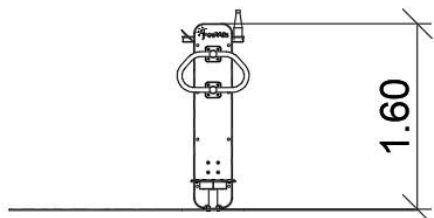

Twister:

Funkcje urządzenia:

Urządzenie wzmacnia mięśnie brzucha i bioder. Korzystnie wpływa na spalanie tkanki tłuszczowej.

Sposób ćwiczenia:

Mocno chwycić za uchwyty. Stopami stać na obrotowej platformie. Używając jedynie bioder wykonać jednostajnie ruchy skrętne w obu kierunkach naprzemiennie.

Skład zestawu:

0072000 - Pylon

0071009 - Twister

Aufgrund der kontinuierlichen Verbesserung technischer Lösungen durch Freekids können die dargestellten Zeichnungen, einschließlich Farben und Abmessungen, geringfügig von den aktuell produzierten Geräten abweichen.



FreeKids s.c. A. Gąsiorek, Z. Andruszewski  
Trzęsowice 32, 55-106 Zawonia

tel./fax: +48 71 312 72 50, +48 724 654 898  
e-mail: [biuro@freekids.pl](mailto:biuro@freekids.pl) [www.freekids.pl](http://www.freekids.pl)

rev. 001/2026