

Biegacz + Jeździec

Plus

0072026

METAL - FITNESS PLUS

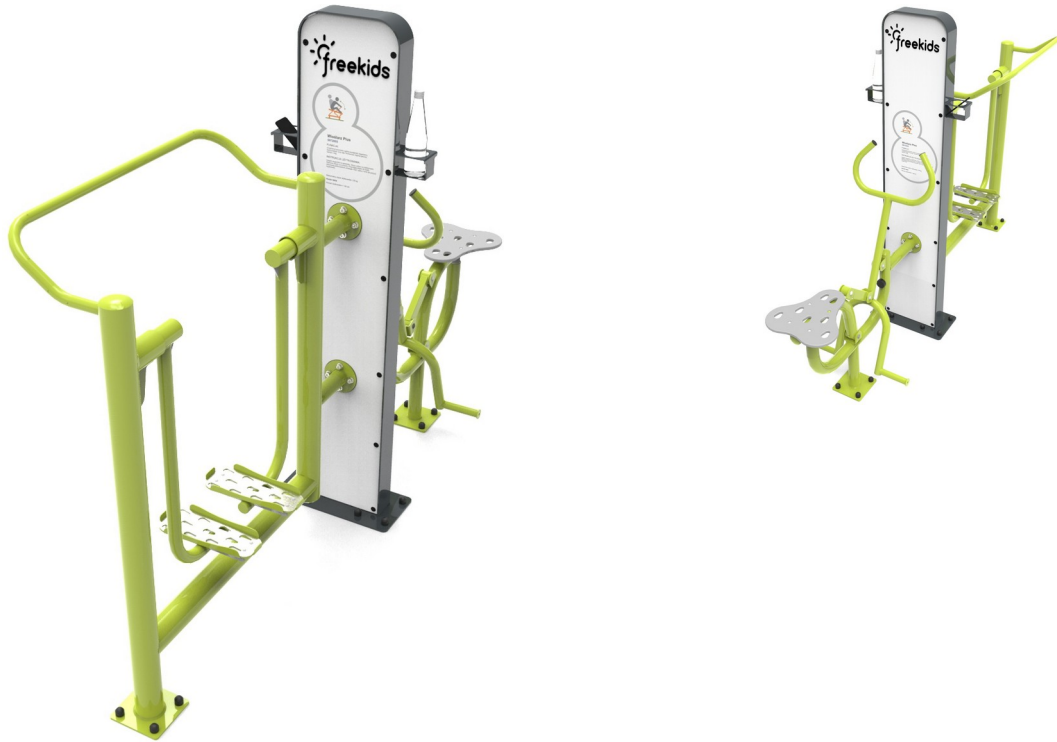

Material specification:

Construction Material	galvanized steel coated with powder paint for durability and corrosion resistance or made of stainless steel
Foundation	buried in the ground to a specified depth and concreted with at least B-20 class concrete or bolted to a concrete base
Sheets	Durable HPL sheet
UV Prints	Multilayer, durable UV prints, resistant to weather conditions
Other	Śruby wykonane ze stali nierdzewnej. Podstopnice stalowe, ocynkowane, malowane proszkowo. Stopnice wykonane z blachy aluminiowej ryflowanej. Łożyska toczone kulkowe zwykłe. Wbudowane uchwyty na wodę i telefon.

Due to continuous improvement of technical solutions by Freekids, the presented drawings, including colours and dimensions, may differ slightly from currently manufactured devices.



FreeKids s.c. A. Gąsiorek, Z.Andruszewski
Trzęsowice 32, 55-106 Zawonia

tel./fax: +48 71 312 72 50, +48 724 654 898
e-mail: biuro@freekids.pl www.freekids.pl

rev. 001/2026

Biegacz + Jeździec Plus

0072026

METAL - FITNESS PLUS

DEVICE DATA:

Device dimension	0,96 x 2,66 x 1,60 m
Zone dimension	4,80 x 5,58
Fall height	0,80 m
Safety zone area	12,5 m ²
User age	14+
Number of users	140 kg
Material	Metal
Low fall height	tak
Compliance with standards	PN-EN 16630

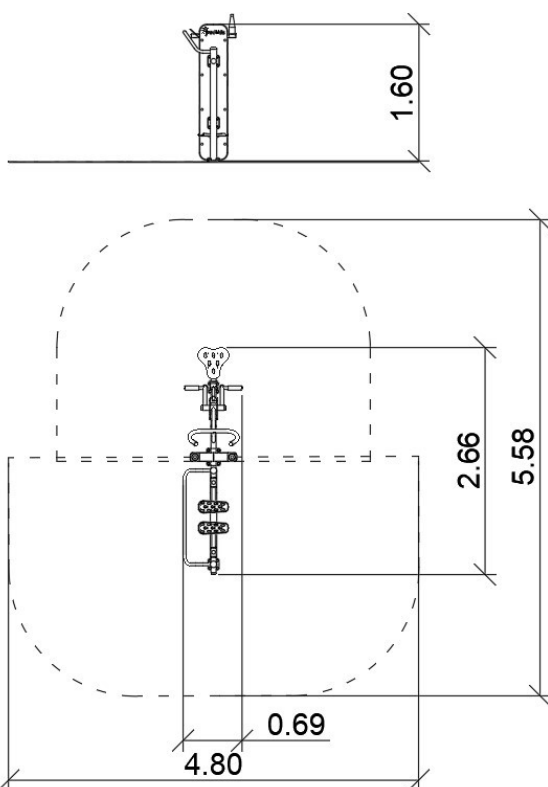

Biegacz:

Funkcje urządzenia:

Wzmacnia dolne partie ciała, uaktywnia staw biodrowy i skokowy, zwiększa ruchomość stawów. Poprawia wydolność serca i płuc oraz ogólną kondycję. Pomaga w utracie tkanki tłuszczowej.

Sposób ćwiczenia:

Mocno chwycić za uchwyty. Stopy postaw na platformach. Naprzemiennie poruszaj nogami w przód i tył.

Jeździec:

Funkcje urządzenia:

Urządzenie poprawia wydajność organizmu, wytrzymałość oraz siłę. Wzmacnia mięśnie pleców, ramion, nóg, brzucha i klatki piersiowej.

Sposób ćwiczenia:

Usiądź wygodnie na siedzisku. Stopy postaw na platformach. Rękoma chwycić za uchwyty. Prostuj nogi, jednocześnie przyciągaj do siebie uchwyty. Powtórz ćwiczenie.

Skład zestawu:

0072000 - Pylon

0071002 - Biegacz

0071014 - Jeździec

Due to continuous improvement of technical solutions by Freekids, the presented drawings, including colours and dimensions, may differ slightly from currently manufactured devices.



Due to continuous improvement of technical solutions by Freekids, the presented drawings, including colours and dimensions, may differ slightly from currently manufactured devices.



FreeKids s.c. A. Gąsiorek, Z.Andruszewski
Trzęsowice 32, 55-106 Zawonia

tel./fax: +48 71 312 72 50, +48 724 654 898
e-mail: biuro@freekids.pl www.freekids.pl

rev. 001/2026