

Przywodziciel + Ławka do ćwiczenia mięśni ud Plus

0072030

METAL - FITNESS PLUS

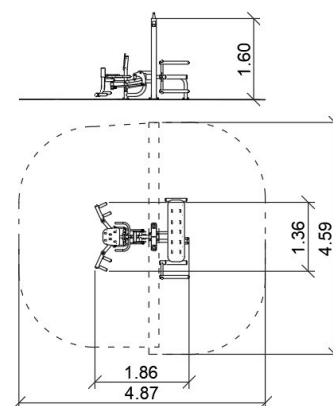

Especificación de materiales:

Material de construcción	acero galvanizado recubierto con pintura en polvo para durabilidad y resistencia a la corrosión o de acero inoxidable
Cimentación	enterrado en el suelo a una profundidad especificada y hormigonado con hormigón de al menos clase B-20 o atornillado a una base de hormigón
Planchas	Placa HPL duradera
Impresiones UV	Impresiones UV duraderas y multicapa, resistentes a las condiciones climáticas
Otro	Tornillos de acero inoxidable. Peldaños de acero galvanizado con recubrimiento en polvo. Peldaños de chapa ondulada de aluminio. Rodamientos de bolas. Soportes integrados para agua y teléfono.

Debido a la mejora continua de las soluciones técnicas por parte de Freekids, los dibujos presentados, incluidos los colores y dimensiones, pueden diferir ligeramente de los dispositivos actualmente fabricados.



FreeKids s.c. A. Gąsiorek, Z. Andruszewski
Trzęsowice 32, 55-106 Zawonia

tel./fax: +48 71 312 72 50, +48 724 654 898
e-mail: biuro@freekids.pl www.freekids.pl

rev. 001/2026

Przywodziciel + Ławka do ćwiczenia mięśni ud Plus

0072030

METAL - FITNESS PLUS

DATOS DEL DISPOSITIVO:

Dimensiones del dispositivo	1,86 x 1,36 x 1,60 m
Dimensión de la zona	4,87 x 4,59
Altura de caída	0,78 m
Superficie de la zona de seguridad	20,7 m ²
Edad de los usuarios	14
Número de usuarios	140 kg
Material	Metal
Baja altura de caída	sí
Cumplimiento de las normas	EN 16630



Aductor-Adductor:

Funciones del aparato:

El aparato ejercita los músculos bíceps y cuádriceps de los muslos, así como los aductores y abductores.

Método de ejercicio:

Siéntese cómodamente en el asiento. Sujete las empuñaduras con ambas manos. Coloque los pies sobre las patas, con las rodillas en la parte exterior de las empuñaduras. Realice un movimiento de aducción e inversión del muslo.

Banco para ejercicios musculares de muslos:

Funciones del aparato:

El aparato fortalece y construye los músculos de los muslos.

Método de ejercicio:

Tumbese en el banco. Enganche los pies en las barras, coloque los brazos detrás de la cabeza o crúzcelos sobre el pecho. Levante y baje las piernas. Repita el ejercicio.

Debido a la mejora continua de las soluciones técnicas por parte de Freekids, los dibujos presentados, incluidos los colores y dimensiones, pueden diferir ligeramente de los dispositivos actualmente fabricados.



FreeKids s.c. A. Gąsiorek, Z. Andruszewski
Trzęsowice 32, 55-106 Zawonia

tel./fax: +48 71 312 72 50, +48 724 654 898
e-mail: biuro@freekids.pl www.freekids.pl

rev. 001/2026