

Ławka do ćwiczeń

0071007

METAL - FITNESS STANDARD



Spécification matérielle:

Matériau de construction	acier galvanisé recouvert d'une peinture en poudre pour assurer durabilité et résistance à la corrosion
Fondations	enterré dans le sol à une profondeur spécifiée et bétonné avec un béton de classe B-20 minimum ou fixé sur une base en béton
Plaques	Plaques HDPE avec dessins fraisés
Autres	Vis en acier inoxydable. Marches en acier galvanisé et peint par poudrage. Marches en tôle d'aluminium ondulée. Roulements à billes lisses tournés.

En raison de l'amélioration continue des solutions techniques par Freekids, les dessins présentés, y compris les couleurs et les dimensions, peuvent légèrement différer des appareils actuellement fabriqués.



FreeKids s.c. A. Gąsiorek, Z.Andruszewski
Trzęsowice 32, 55-106 Zawonia

tel./fax: +48 71 312 72 50, +48 724 654 898
e-mail: biuro@freekids.pl www.freekids.pl

rev. 001/2026

Ławka do ćwiczeń

0071007

METAL - FITNESS STANDARD

DONNÉES DE L'APPAREIL:

Dimension de l'équipement	1,76 x 0,84 x 1,93 m
Dimension de la zone	4,74 x 2,16
Hauteur de chute	0,67 m
Surface de la zone de sécurité	9,27 m ²
Âge des utilisateurs	14
Nombre d'utilisateurs	140 kg
Matériau	Métal
Hauteur de chute faible	oui
Conformité aux normes	EN 16630

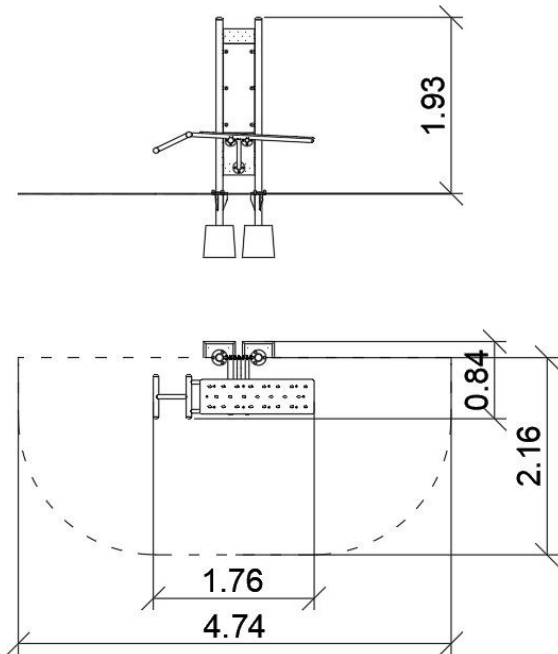

Banc d'exercice :

Fonctions de l'appareil : L'appareil renforce et développe les muscles abdominaux.

Méthode d'exercice :

S'allonger sur le banc. Accrochez vos pieds à la barre inférieure, mettez vos mains derrière la tête ou croisez-les sur votre poitrine. Soulevez votre torse en contractant vos muscles abdominaux. Descendez votre corps en un mouvement lent.

Répétez l'exercice.

En raison de l'amélioration continue des solutions techniques par Freekids, les dessins présentés, y compris les couleurs et les dimensions, peuvent légèrement différer des appareils actuellement fabriqués.

