

# Jeździec

0071014

METAL - FITNESS STANDARD



## Spécification matérielle:

<b>Matériau de construction</b>	acier galvanisé recouvert d'une peinture en poudre pour assurer durabilité et résistance à la corrosion ou en acier inoxydable
<b>Fondations</b>	enterré dans le sol à une profondeur spécifiée et bétonné avec un béton de classe B-20 minimum ou fixé sur une base en béton
<b>Plaques</b>	Plaques HDPE avec dessins fraisés
<b>Autres</b>	Vis en acier inoxydable. Marches en acier galvanisé et peint par poudrage. Marches en tôle d'aluminium ondulée. Roulements à billes lisses tournés.

En raison de l'amélioration continue des solutions techniques par Freekids, les dessins présentés, y compris les couleurs et les dimensions, peuvent légèrement différer des appareils actuellement fabriqués.



FreeKids s.c. A. Gąsiorek, Z. Andruszewski  
Trzęsowice 32, 55-106 Zawonia

tel./fax: +48 71 312 72 50, +48 724 654 898  
e-mail: [biuro@freekids.pl](mailto:biuro@freekids.pl) [www.freekids.pl](http://www.freekids.pl)

rev. 001/2026

## DONNÉES DE L'APPAREIL:

Dimension de l'équipement	0,97 x 0,61 x 1,27 m
Dimension de la zone	3,97 x 3,61
Hauteur de chute	0,73 m
Surface de la zone de sécurité	12,43 m <sup>2</sup>
Âge des utilisateurs	14
Nombre d'utilisateurs	140 kg
Matériau	Métal
Hauteur de chute faible	oui
Conformité aux normes	EN 16630

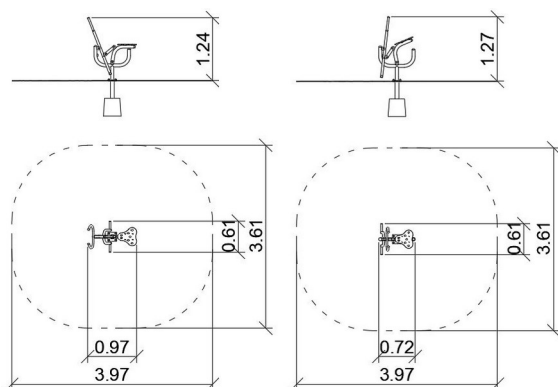

### Cavalier :

#### Fonctions de l'appareil :

L'appareil améliore les performances, l'endurance et la force du corps. Renforce les muscles du dos, des bras, des jambes, de l'abdomen et de la poitrine.

#### Méthode d'exercice :

S'asseoir confortablement sur le siège. Placez vos pieds sur les plates-formes. Saisir les poignées avec les mains. Tendez les jambes tout en tirant les poignées vers vous. Répétez l'exercice.

En raison de l'amélioration continue des solutions techniques par Freekids, les dessins présentés, y compris les couleurs et les dimensions, peuvent légèrement différer des appareils actuellement fabriqués.