

Wioślarz

0071001

METAL - FITNESS STANDARD



Spécification matérielle:

Matériau de construction	acier galvanisé recouvert d'une peinture en poudre pour assurer durabilité et résistance à la corrosion ou en acier inoxydable
Fondations	enterré dans le sol à une profondeur spécifiée et bétonné avec un béton de classe B-20 minimum ou fixé sur une base en béton
Plaques	Plaques HDPE avec dessins fraisés
Autres	Vis en acier inoxydable. Marches en acier galvanisé et peint par poudrage. Marches en tôle d'aluminium ondulée. Roulements à billes lisses tournés.

En raison de l'amélioration continue des solutions techniques par Freekids, les dessins présentés, y compris les couleurs et les dimensions, peuvent légèrement différer des appareils actuellement fabriqués.



FreeKids s.c. A. Gąsiorek, Z. Andruszewski
Trzęsowice 32, 55-106 Zawonia

tel./fax: +48 71 312 72 50, +48 724 654 898
e-mail: biuro@freekids.pl www.freekids.pl

rev. 001/2026

DONNÉES DE L'APPAREIL:

Dimension de l'équipement	1,15 x 0,90 x 1,14m
Dimension de la zone	4,40 x 3,90
Hauteur de chute	0,75 m
Surface de la zone de sécurité	15,23 m ²
Âge des utilisateurs	14
Nombre d'utilisateurs	140 kg
Matériau	Métal
Hauteur de chute faible	oui
Conformité aux normes	EN 16630

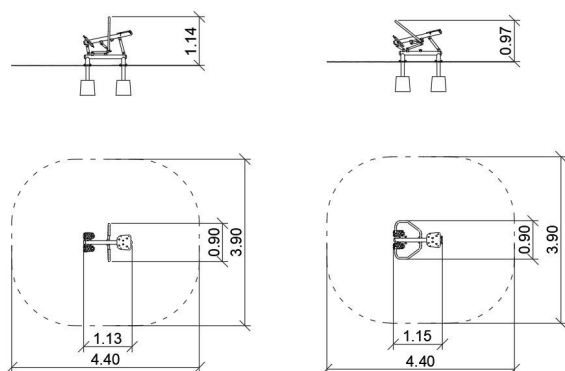

Machine à ramer :

Fonctions de l'appareil :

L'appareil améliore les performances globales du corps, l'endurance et la force. Renforce les muscles du dos, des bras et des jambes.

Méthode d'exercice :

S'asseoir confortablement sur le siège. Placez vos pieds sur les plates-formes. Saisir les poignées avec les mains. Tirez les barres vers votre poitrine en redressant les jambes et le dos. Revenez à la position de départ. Répétez l'exercice en douceur.

En raison de l'amélioration continue des solutions techniques par Freekids, les dessins présentés, y compris les couleurs et les dimensions, peuvent légèrement différer des appareils actuellement fabriqués.