

Orbitrek + Ławka do ćwiczeń Plus

0072028

METAL - FITNESS PLUS

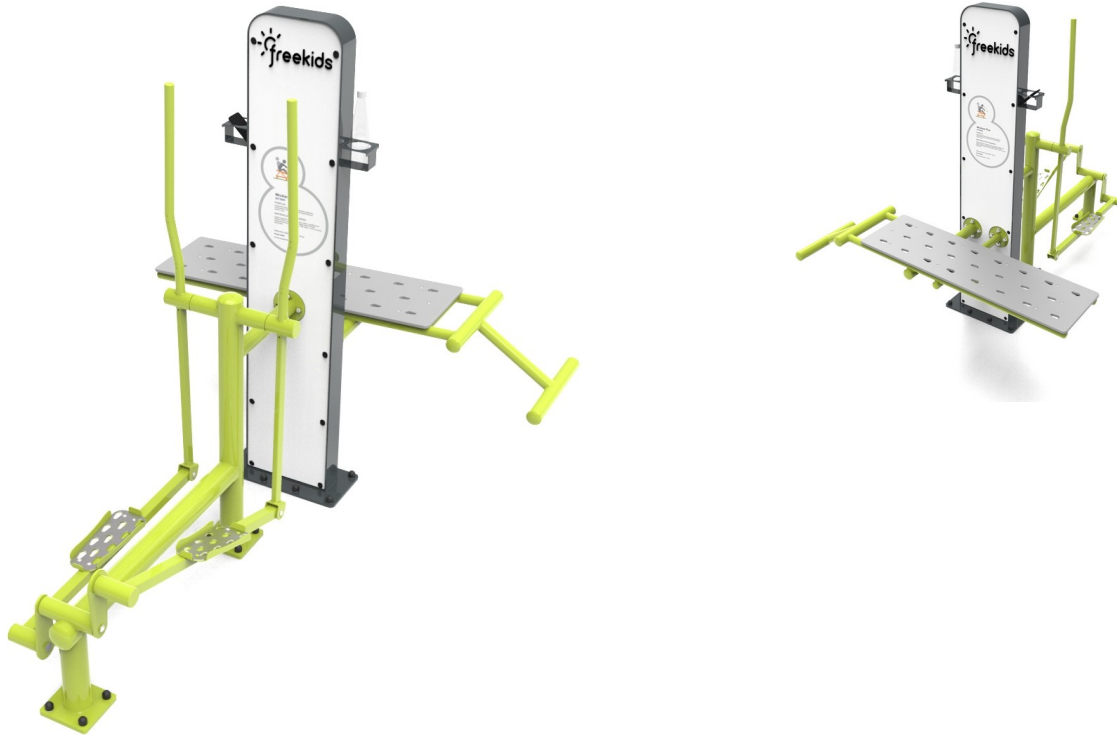

Spécification matérielle:

Matériau de construction	acier galvanisé recouvert d'une peinture en poudre pour assurer durabilité et résistance à la corrosion ou en acier inoxydable
Fondations	enterré dans le sol à une profondeur spécifiée et bétonné avec un béton de classe B-20 minimum ou fixé sur une base en béton
Plaques	Plaques HDPE avec dessins fraisés ou Plaque HPL durable
Impressions UV	Impressions UV multicouches et durables, résistantes aux intempéries
Autres	Vis en acier inoxydable. Marches en acier galvanisé et peint par poudrage. Marches en tôle d'aluminium ondulée. Roulements à billes. Supports d'eau et de téléphone intégrés.

En raison de l'amélioration continue des solutions techniques par Freekids, les dessins présentés, y compris les couleurs et les dimensions, peuvent légèrement différer des appareils actuellement fabriqués.



FreeKids s.c. A. Gąsiorek, Z. Andruszewski
Trzęsowice 32, 55-106 Zawonia

tel./fax: +48 71 312 72 50, +48 724 654 898
e-mail: biuro@freekids.pl www.freekids.pl

rev. 001/2026

Orbitrek + Ławka do ćwiczeń Plus

0072028

METAL - FITNESS PLUS

DONNÉES DE L'APPAREIL:

Dimension de l'équipement	2,27 x 1,62 x 1,67 m
Dimension de la zone	4,62 x 5,24
Hauteur de chute	0,49 m
Surface de la zone de sécurité	19,8 m ²
Âge des utilisateurs	14
Nombre d'utilisateurs	140 kg
Matériau	Métal
Hauteur de chute faible	oui
Conformité aux normes	EN 16630

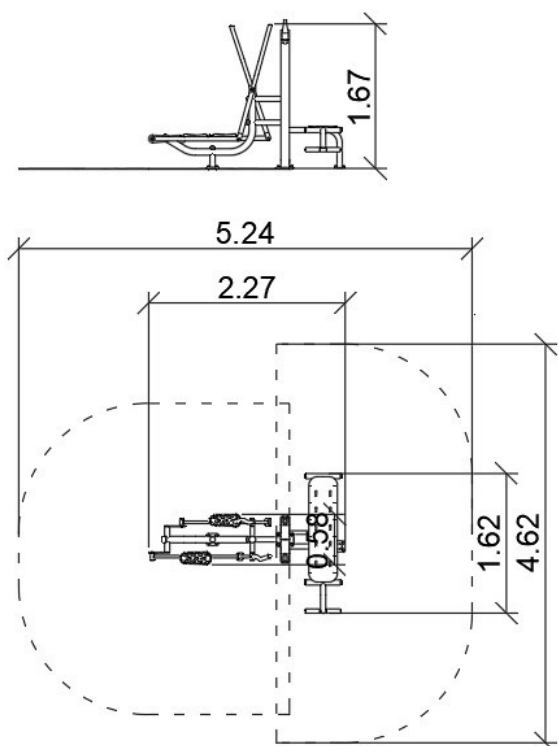

Orbitrek:

Funkcje urządzenia:

Urządzenie poprawia funkcje układu sercowo-naczyniowego i oddechowego. Poprawia koordynację ruchową, sprawność kończyn górnych i dolnych oraz stawów. Pomaga w utracie tkanki tłuszczowej.

Sposób ćwiczenia:

Złap rękoma za uchwyty, stań na pedałach. Pchaj i ciągnij drążki rękoma, równocześnie poruszając nogami w przód i w tył, na zmianę.

Ławka do ćwiczeń:

Funkcje urządzenia:

Urządzenie wzmacnia i buduje mięśnie brzucha.

Sposób ćwiczenia:

Położ się na ławeczce. Stopy zahacz o dolny drążek, ręce załóż za głowę lub skrzyżuj na klatce piersiowej. Unieś tułów napinając mięśnie brzucha. Opuść ciało powolnym ruchem. Powtórz ćwiczenie.

Skład zestawu:

0072000 - Pylon

0071007 - Ławka do ćwiczeń

0071003 - Orbitrek

En raison de l'amélioration continue des solutions techniques par Freekids, les dessins présentés, y compris les couleurs et les dimensions, peuvent légèrement différer des appareils actuellement fabriqués.



En raison de l'amélioration continue des solutions techniques par Freekids, les dessins présentés, y compris les couleurs et les dimensions, peuvent légèrement différer des appareils actuellement fabriqués.



FreeKids s.c. A. Gąsiorek, Z.Andruszewski
Trzęsowice 32, 55-106 Zawonia

tel./fax: +48 71 312 72 50, +48 724 654 898
e-mail: biuro@freekids.pl www.freekids.pl

rev. 001/2026