

# Rowerek + Stepper Plus

0072032

**METAL - FITNESS PLUS**



## Spécification matérielle:

<b>Matériau de construction</b>	acier galvanisé recouvert d'une peinture en poudre pour assurer durabilité et résistance à la corrosion ou en acier inoxydable
<b>Fondations</b>	enterré dans le sol à une profondeur spécifiée et bétonné avec un béton de classe B-20 minimum ou fixé sur une base en béton
<b>Plaques</b>	Plaque HPL durable
<b>Impressions UV</b>	Impressions UV multicouches et durables, résistantes aux intempéries
<b>Autres</b>	Vis en acier inoxydable. Marches en acier galvanisé et peint par poudrage. Marches en tôle d'aluminium ondulée. Roulements à billes. Supports d'eau et de téléphone intégrés.

En raison de l'amélioration continue des solutions techniques par Freekids, les dessins présentés, y compris les couleurs et les dimensions, peuvent légèrement différer des appareils actuellement fabriqués.



FreeKids s.c. A. Gąsiorek, Z. Andruszewski  
Trzęsowice 32, 55-106 Zawonia

tel./fax: +48 71 312 72 50, +48 724 654 898  
e-mail: [biuro@freekids.pl](mailto:biuro@freekids.pl) [www.freekids.pl](http://www.freekids.pl)

rev. 001/2026

# Rowerek + Stepper Plus

0072032

METAL - FITNESS PLUS

## DONNÉES DE L'APPAREIL:

Dimension de l'équipement	1,93 x 0,62 x 1,60 m
Dimension de la zone	4,93 x 3,65
Hauteur de chute	0,85 m
Surface de la zone de sécurité	15,95 m <sup>2</sup>
Matériau	Métal
Conformité aux normes	EN 16630

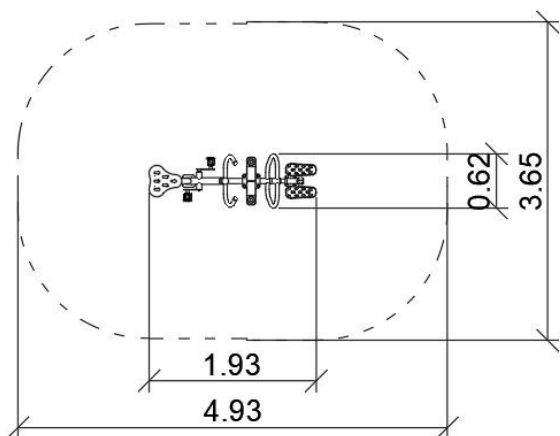
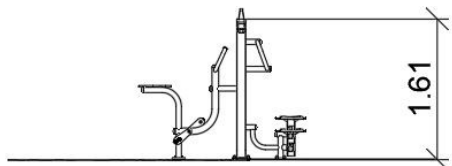

### Rowerek:

#### Funkcje urządzenia:

Klasyczny rowerek. Wzmacnia mięśnie nóg oraz poprawia krążenie. Spełnia funkcje rozgrzewki.

#### Sposób ćwiczenia:

Usiądź na siedzisku, złap rękoma za uchwyty, umieść stopy na pedałach. Pedaluj jak na rowerze.

### Stepper:

#### Funkcje urządzenia:

Wzmacnianie mięśni nóg i pośladków.

#### Sposób ćwiczenia:

Mocno chwyć za uchwyty. Stopami stań na platformach. Przenoś ciężar ciała z nogi na nogę.

#### Skład zestawu:

0072000 - Pylon

0071022 - Stepper

0071015 - Rowerek

En raison de l'amélioration continue des solutions techniques par Freekids, les dessins présentés, y compris les couleurs et les dimensions, peuvent légèrement différer des appareils actuellement fabriqués.



FreeKids s.c. A. Gąsiorek, Z. Andruszewski  
Trzęsowice 32, 55-106 Zawonia

tel./fax: +48 71 312 72 50, +48 724 654 898  
e-mail: [biuro@freekids.pl](mailto:biuro@freekids.pl) [www.freekids.pl](http://www.freekids.pl)

rev. 001/2026