

Drażki potrójne

0150021

METAL - STREET WORKOUT

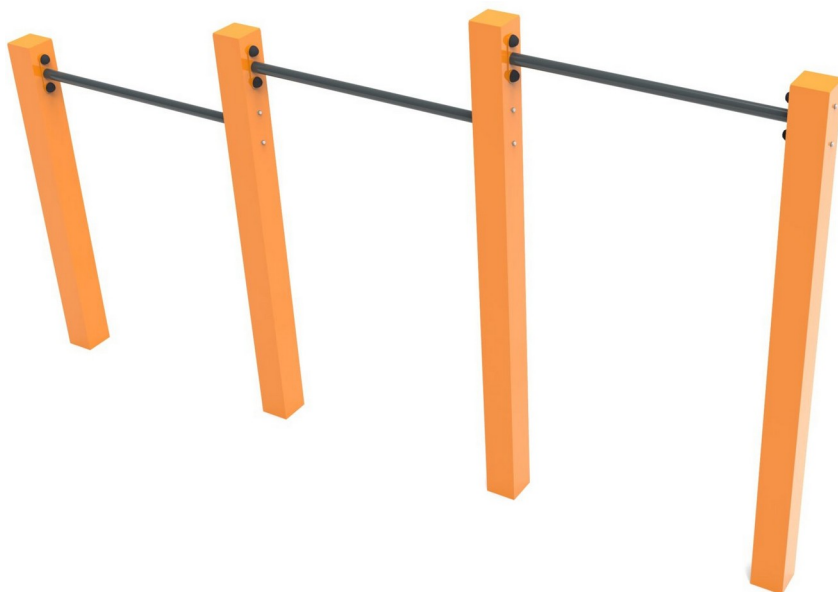

Specyfikacja materiałowa:

| | |
|-----------------------------------|---|
| Elementy konstrukcyjne | stalowe ocynkowane galwanicznie, a następnie pokryte powłoką malarską metodą proszkową, zapewniającą trwałość i odporność na korozję lub ze stali nierdzewnej |
| Elementy dodatkowe poręcze | stali czarnej ocynkowanej galwanicznie, a następnie malowanej proszkowo lub stali nierdzewnej |
| Fundamentowanie | wkopane do gruntu na zadaną głębokość i zabetonowane betonem klasy min. B-20 lub przykręcone do betonowego podłoża |
| Inne | Śruby wykonane ze stali nierdzewnej z poliamidowymi nakładkami. |

Ze względu na ciągłe doskonalenie rozwiązań technicznych przez firmę Freekids, przedstawione rysunki, w tym kolorystyka oraz wymiary mogą nieznacznie odbiegać od aktualnie produkowanych urządzeń.



FreeKids s.c. A. Gąsiorek, Z.Andruszewski
Trzęsowice 32, 55-106 Zawonia

tel./fax: +48 71 312 72 50, +48 724 654 898
e-mail: biuro@freekids.pl www.freekids.pl

rev. 001/2026

Drażki potrójne

0150021

METAL - STREET WORKOUT

DANE URZĄDZENIA:

| | |
|---------------------------------|----------------------|
| Wymiar urządzenia | 4,30 x 0,10 x 2,30 m |
| Wymiar strefy | 8,24 x 4,04 |
| Wysokość upadkowa | 1,30 m |
| Powierzchnia strefy bezpiecznej | 29,9 m ² |
| Wiek użytkowników | 14+ |
| Liczba użytkowników | 140 kg |
| Materiał | Metal |
| Niska wysokość upadku | nie |
| Zgodność z normą | PN-EN 16630 |

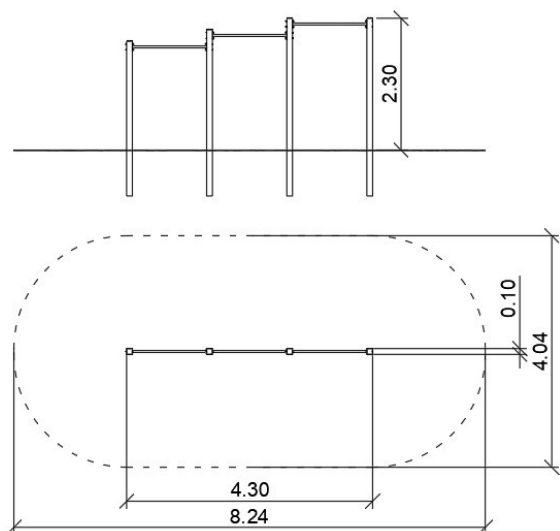

Ze względu na ciągłe doskonalenie rozwiązań technicznych przez firmę Freekids, przedstawione rysunki, w tym kolorystyka oraz wymiary mogą nieznacznie odbiegać od aktualnie produkowanych urządzeń.



FreeKids s.c. A. Gąsiorek, Z.Andruszewski
Trzęsowice 32, 55-106 Zawonia

tel./fax: +48 71 312 72 50, +48 724 654 898
e-mail: biuro@freekids.pl www.freekids.pl

rev. 001/2026