



Inclusive

# Elipso 3

0094033

METAL - ELIPSO



## Specyfikacja materiałowa:

|                                   |  |
|-----------------------------------|--|
| <b>Elementy konstrukcyjne</b>     | stalowe ocynkowane galwanicznie, a następnie pokryte powłoką malarską metodą proszkową, zapewniającą trwałość i odporność na korozję lub ze stali nierdzewnej  |
| <b>Elementy dodatkowe poręcze</b> | stali czarnej ocynkowanej galwanicznie, a następnie malowanej proszkowo lub stali nierdzewnej  |
| <b>Podesty</b>                    | sklejki lub płyty HPL  |
| <b>Fundamentowanie</b>            | wkopane do gruntu na zadaną głębokość i zabetonowane betonem klasy min. B-20 lub przykręcone do betonowego podłoża   |
| <b>Płyty</b>                      | płyty HDPE z frezowanymi rysunkami   |
| <b>Zjeżdżalnie</b>                | ze stali nierdzewnej, rurowe, tubowe lub z burtami z płyty HDPE  |
| <b>Inne</b>                       | Śruby wykonane ze stali nierdzewnej z poliamidowymi nakładkami. Słupy konstrukcyjne zakończone półsferycznymi zaślepkami gumowymi. Kamienie wspinaczkowe z wytrzymałego tworzywa. Bulaje wykonane z poliwęglanu. Tunel z rury dwuściennej wykonanej z polipropylenu. |

Ze względu na ciągłe doskonalenie rozwiązań technicznych przez firmę Freekids, przedstawione rysunki, w tym kolorystyka oraz wymiary mogą nieznacznie odbiegać od aktualnie produkowanych urządzeń.



FreeKids s.c. A. Gąsiorek, Z. Andruszewski  
Trzęsowice 32, 55-106 Zawonia

tel./fax: +48 71 312 72 50, +48 724 654 898  
e-mail: [biuro@freekids.pl](mailto:biuro@freekids.pl) [www.freekids.pl](http://www.freekids.pl)

rev. 001/2026

# Elipso 3

0094033

METAL - ELIPSO

## DANE URZĄDZENIA:

|                                 |                      |
|---------------------------------|----------------------|
| Wymiar urządzenia               | 2,99 x 3,55 x 2,38 m |
| Wymiar strefy                   | 6,10 x 6,10 m        |
| Wysokość upadkowa               | 1,3 m                |
| Powierzchnia strefy bezpiecznej | 28,50 m <sup>2</sup> |
| Wiek użytkowników               | 2-5                  |
| Liczba użytkowników             | 10                   |
| Materiał                        | Metal                |
| Niska wysokość upadku           | nie                  |
| Zgodność z normą                | PN-EN 1176           |

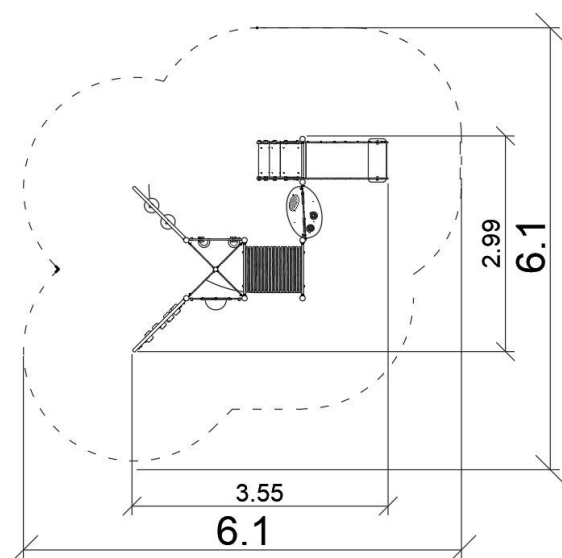

Urządzenie na słupach stalowych okrągłych. Słupy zakończone sferycznymi zaślepkami z gumy. Panele manipulacyjne o wymiarach co najmniej 100x70cm.

Ze względu na ciągłe doskonalenie rozwiązań technicznych przez firmę Freekids, przedstawione rysunki, w tym kolorystyka oraz wymiary mogą nieznacznie odbiegać od aktualnie produkowanych urządzeń.