



Low HIC, no requirement  
for safety surfacing

## Farm 2

0116002

DREWNO - FARM



### Specyfikacja materiałowa:

|                                   |  |
|-----------------------------------|--|
| <b>Elementy konstrukcyjne</b>     | wykonane z drewna klejonego, impregnowanego powierzchniowo, o przekroju kwadratowym 95 x 95 mm   |
| <b>Elementy dodatkowe poręcze</b> | stali czarnej ocynkowanej galwanicznie, a następnie malowanej proszkowo lub stali nierdzewnej  |
| <b>Podesty</b>                    | sklejki lub płyty HPL  |
| <b>Fundamentowanie</b>            | wkopane do gruntu na zadaną głębokość i zabetonowane betonem klasy min. B-20 lub przykręcone do betonowego podłoża   |
| <b>Płyty</b>                      | płyty HDPE z frezowanymi rysunkami   |
| <b>Zjeżdźalnie</b>                | ze stali nierdzewnej, rurowe, tubowe lub z burtami z płyty HDPE  |
| <b>Inne</b>                       | Śruby wykonane ze stali nierdzewnej z poliamidowymi nakładkami. Kamienie wspinaczkowe z wytrzymałego tworzywa. Bulaje wykonane z poliwęglanu. Tunel z rury dwuściennej wykonanej z polipropylenu. Zjazdy strażackie wykonane ze stali nierdzewnej. |

Ze względu na ciągłe doskonalenie rozwiązań technicznych przez firmę Freekids, przedstawione rysunki, w tym kolorystyka oraz wymiary mogą nieznacznie odbiegać od aktualnie produkowanych urządzeń.



FreeKids s.c. A. Gąsiorek, Z.Andruszewski  
Trzęsowice 32, 55-106 Zawonia

tel./fax: +48 71 312 72 50, +48 724 654 898  
e-mail: [biuro@freekids.pl](mailto:biuro@freekids.pl) [www.freekids.pl](http://www.freekids.pl)

rev. 001/2026

# Farm 2

0116002

DREWNO - FARM

## DANE URZĄDZENIA:

|                                 |                      |
|---------------------------------|----------------------|
| Wymiar urządzenia               | 4,81 x 2,18 x 3,10 m |
| Wymiar strefy                   | 7,28 x 5,17 m        |
| Wysokość upadkowa               | 0,90 m               |
| Powierzchnia strefy bezpiecznej | 28,8 m <sup>2</sup>  |
| Wiek użytkowników               | 3-12                 |
| Liczba użytkowników             | 12                   |
| Materiał                        | Drewno               |
| Niska wysokość upadku           | tak                  |
| Zgodność z normą                | PN-EN 1176           |

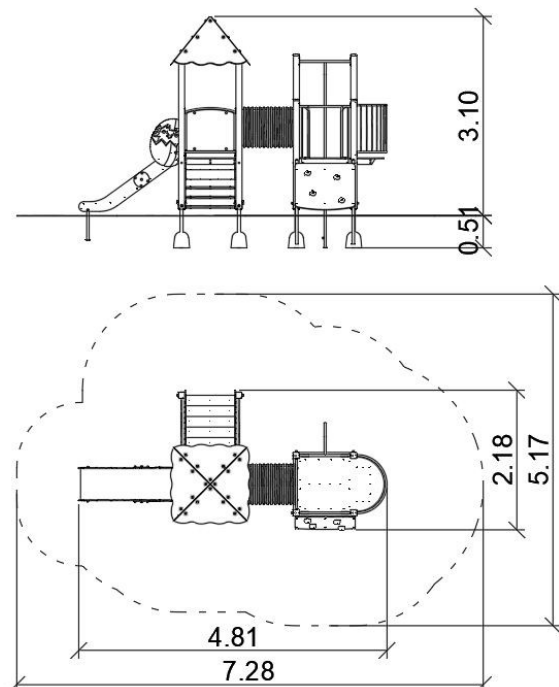

Urządzenie z aplikacjami wiejskimi, na drewnianych słupach o przekroju kwadratowym. Podesty pokryte powłoką antypoślizgową, barierki wzmocnione rurkami stalowymi na górze i na dole, płyty pokryte drukiem UV. Zwężki ze spawanych rur stalowych.

Ze względu na ciągłe doskonalenie rozwiązań technicznych przez firmę Freekids, przedstawione rysunki, w tym kolorystyka oraz wymiary mogą nieznacznie odbiegać od aktualnie produkowanych urządzeń.



FreeKids s.c. A. Gąsiorek, Z.Andruszewski  
Trzęsowice 32, 55-106 Zawonia

tel./fax: +48 71 312 72 50, +48 724 654 898  
e-mail: [biuro@freekids.pl](mailto:biuro@freekids.pl) [www.freekids.pl](http://www.freekids.pl)

rev. 001/2026