



Low HIC, no requirement
for safety surfacing

Jeździec Plus

0072010

METAL - FITNESS PLUS



Specyfikacja materiałowa:

Elementy konstrukcyjne	stalowe ocynkowane galwanicznie, a następnie pokryte powłoką malarską metodą proszkową, zapewniającą trwałość i odporność na korozję lub ze stali nierdzewnej
Fundamentowanie	wkopane do gruntu na zadaną głębokość i zabetonowane betonem klasy min. B-20 lub przykręcone do betonowego podłoża
Płyty	trwałej płyty HPL
Nadruki UV	Wielowarstwowe, trwałe nadruki UV, odporne na działanie warunków atmosferycznych
Inne	Śruby wykonane ze stali nierdzewnej. Podstopnice stalowe, ocynkowane, malowane proszkowo. Stopnice wykonane z blachy aluminiowej ryflowanej. Łożyska toczne kulkowe zwykłe. Wbudowane uchwyty na wodę i telefon.

Ze względu na ciągłe doskonalenie rozwiązań technicznych przez firmę Freekids, przedstawione rysunki, w tym kolorystyka oraz wymiary mogą nieznacznie odbiegać od aktualnie produkowanych urządzeń.



FreeKids s.c. A. Gąsiorek, Z.Andruszewski
Trzęsowice 32, 55-106 Zawonia

tel./fax: +48 71 312 72 50, +48 724 654 898
e-mail: biuro@freekids.pl www.freekids.pl

rev. 001/2026

Jeździec Plus

0072010

METAL - FITNESS PLUS

DANE URZĄDZENIA:

Wymiar urządzenia	1,38 x 0,68 x 1,60 m
Wymiar strefy	3,67 x 2,83
Wysokość upadkowa	0,80 m
Powierzchnia strefy bezpiecznej	9,43 m ²
Wiek użytkowników	14+
Liczba użytkowników	140 kg
Materiał	Metal
Niska wysokość upadku	tak
Zgodność z normą	PN-EN 16630

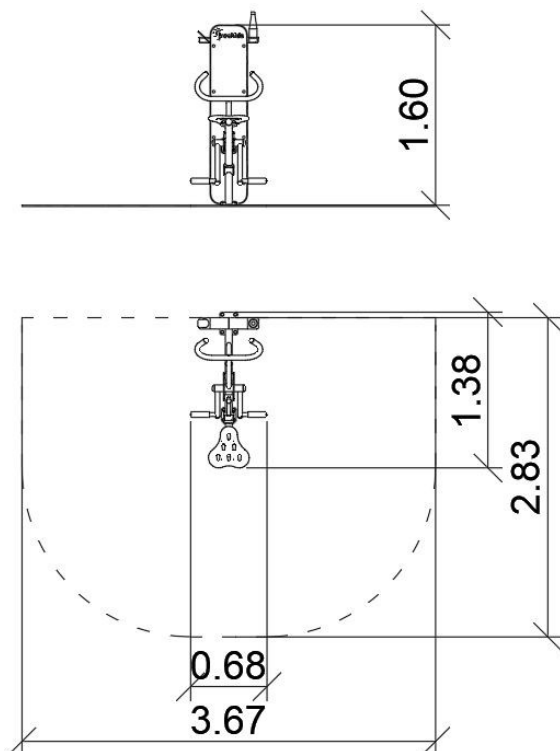

Jeździec:

Funkcje urządzenia:

Urządzenie poprawia wydajność organizmu, wytrzymałość oraz siłę. Wzmacnia mięśnie pleców, ramion, nóg, brzucha i klatki piersiowej.

Sposób ćwiczenia:

Usiądź wygodnie na siedzisku. Stopy postaw na platformach. Rękoma chwyć za uchwyty. Prostuj nogi, jednocześnie przyciągaj do siebie uchwyty. Powtórz ćwiczenie.

Skład zestawu:

0072000 - Pylon

0071014 - Jeździec

Ze względu na ciągłe doskonalenie rozwiązań technicznych przez firmę Freekids, przedstawione rysunki, w tym kolorystyka oraz wymiary mogą nieznacznie odbiegać od aktualnie produkowanych urządzeń.



FreeKids s.c. A. Gąsiorek, Z.Andruszewski
Trzęsowice 32, 55-106 Zawonia

tel./fax: +48 71 312 72 50, +48 724 654 898
e-mail: biuro@freekids.pl www.freekids.pl

rev. 001/2026