



Low HIC, no requirement
for safety surfacing

Karuzela młynek

0040001

METAL - CAROUSELS



Specyfikacja materiałowa:

Elementy konstrukcyjne	stalowe ocynkowane galwanicznie, a następnie pokryte powłoką malarską metodą proszkową, zapewniającą trwałość i odporność na korozję
Elementy dodatkowe poręcze	stali czarnej ocynkowanej galwanicznie, a następnie malowanej proszkowo
Fundamentowanie	wkopane do gruntu na zadaną głębokość i zabetonowane betonem klasy min. B-20
Płyty	płyty HDPE z frezowanymi rysunkami lub trwałe płyty HPL
Inne	Podest stalowy z blachy ryflowanej. Śruby wykonane ze stali nierdzewnej z poliamidowymi nakładkami.

Ze względu na ciągłe doskonalenie rozwiązań technicznych przez firmę Freekids, przedstawione rysunki, w tym kolorystyka oraz wymiary mogą nieznacznie odbiegać od aktualnie produkowanych urządzeń.



FreeKids s.c. A. Gąsiorek, Z.Andruszewski
Trzęsowice 32, 55-106 Zawonia

tel./fax: +48 71 312 72 50, +48 724 654 898
e-mail: biuro@freekids.pl www.freekids.pl

rev. 001/2026

Karuzela młynek

0040001

METAL - CAROUSELS

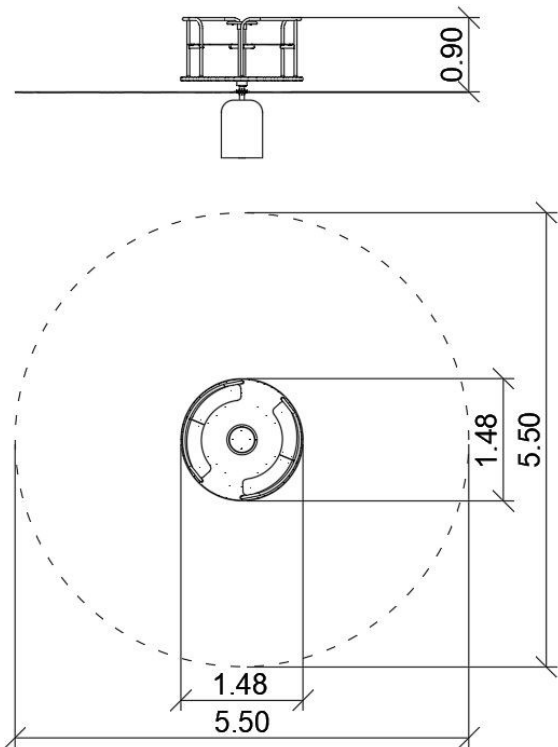

DANE URZĄDZENIA:

Wymiar urządzenia	1,48 x 1,48 x 0,90 m
Wymiar strefy	Ø 5,50 m
Wysokość upadkowa	0,90 m
Powierzchnia strefy bezpiecznej	23,75 m ²
Wiek użytkowników	3-12
Liczba użytkowników	5
Materiał	Metal
Niska wysokość upadku	tak
Zgodność z normą	PN-EN 1176

Ze względu na ciągłe doskonalenie rozwiązań technicznych przez firmę Freekids, przedstawione rysunki, w tym kolorystyka oraz wymiary mogą nieznacznie odbiegać od aktualnie produkowanych urządzeń.