



Low HIC, no requirement
for safety surfacing

Koła Tai Chi

0071013

METAL - FITNESS STANDARD



Specyfikacja materiałowa:

Elementy konstrukcyjne	stalowe ocynkowane galwanicznie, a następnie pokryte powłoką malarską metodą proszkową, zapewniającą trwałość i odporność na korozję lub ze stali nierdzewnej
Fundamentowanie	wkopane do gruntu na zadaną głębokość i zabetonowane betonem klasy min. B-20 lub przykręcone do betonowego podłoża
Płyty	płyty HDPE z frezowanymi rysunkami
Inne	Śruby wykonane ze stali nierdzewnej. Podstopnice stalowe, ocynkowane, malowane proszkowo. Stopnice wykonane z blachy aluminiowej ryflowanej. Łożyska toczne kulkowe zwykłe.

Ze względu na ciągłe doskonalenie rozwiązań technicznych przez firmę Freekids, przedstawione rysunki, w tym kolorystyka oraz wymiary mogą nieznacznie odbiegać od aktualnie produkowanych urządzeń.



FreeKids s.c. A. Gąsiorek, Z.Andruszewski
Trzęsowice 32, 55-106 Zawonia

tel./fax: +48 71 312 72 50, +48 724 654 898
e-mail: biuro@freekids.pl www.freekids.pl

rev. 001/2026

Koła Tai Chi

0071013

METAL - FITNESS STANDARD

DANE URZĄDZENIA:

Wymiar urządzenia	1,00 x 0,87 x 1,53 m
Wymiar strefy	4,00 x 3,86
Wysokość upadkowa	ne dotyczy m
Powierzchnia strefy bezpiecznej	12,97 m ²
Wiek użytkowników	14+
Liczba użytkowników	140 kg
Materiał	Metal
Niska wysokość upadku	tak
Zgodność z normą	PN-EN 16630

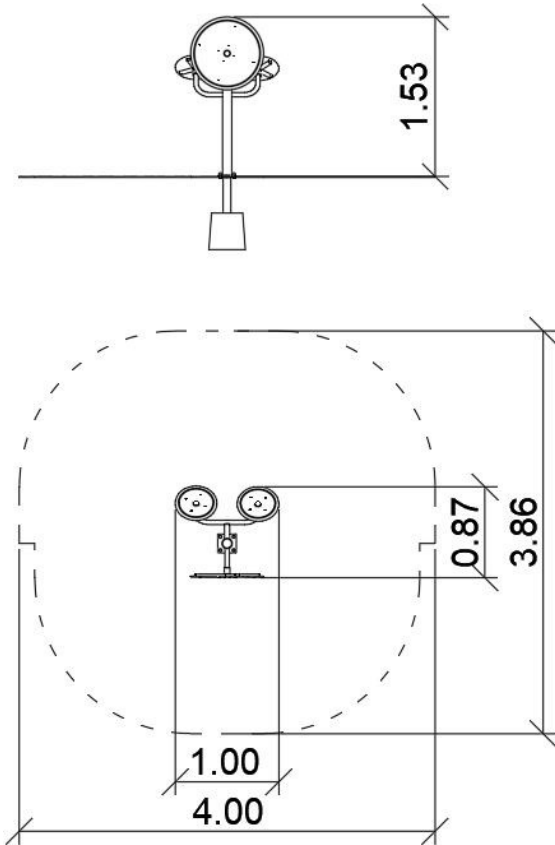

Koła Tai-Chi:

Funkcje urządzenia:

Urządzenie aktywuje ruch nadgarstków, łokci i ramion, wzmacniając i poprawiając ich elastyczność. Korzystnie wpływa na mięśnie i stawy barkowe.

Sposób ćwiczenia:

Małe koła – stań przodem do urządzenia. Złap dłońmi za uchwyty. Kręć kołami w dowolnych kierunkach, obiema rękoma jednocześnie.

Duże koło – stań przodem do urządzenia. Złap jedną dłońią za uchwyt. Obracaj kołem w prawo lub w lewo. Zmień dłonie i powtórz ćwiczenie.

Ze względu na ciągłe doskonalenie rozwiązań technicznych przez firmę Freekids, przedstawione rysunki, w tym kolorystyka oraz wymiary mogą nieznacznie odbiegać od aktualnie produkowanych urządzeń.



FreeKids s.c. A. Gąsiorek, Z.Andruszewski
Trzęsowice 32, 55-106 Zawonia

tel./fax: +48 71 312 72 50, +48 724 654 898
e-mail: biuro@freekids.pl www.freekids.pl

rev. 001/2026