



Low HIC, no requirement  
for safety surfacing

# Orbitrek + Ławka do ćwiczeń Plus

0072028

**METAL - FITNESS PLUS**



## Specyfikacja materiałowa:

<b>Elementy konstrukcyjne</b>	stalowe ocynkowane galwanicznie, a następnie pokryte powłoką malarską metodą proszkową, zapewniającą trwałość i odporność na korozję lub ze stali nierdzewnej
<b>Fundamentowanie</b>	wkopane do gruntu na zadaną głębokość i zabetonowane betonem klasy min. B-20 lub przykręcone do betonowego podłoża
<b>Płyty</b>	płyty HDPE z frezowanymi rysunkami lub trwałe płyty HPL
<b>Nadruki UV</b>	Wielowarstwowe, trwałe nadruki UV, odporne na działanie warunków atmosferycznych
<b>Inne</b>	Śruby wykonane ze stali nierdzewnej. Podstopnice stalowe, ocynkowane, malowane proszkowo. Stopnice wykonane z blachy aluminiowej ryflowanej. Łożyska toczne kulkowe zwykłe. Wbudowane uchwyty na wodę i telefon.

Ze względu na ciągłe doskonalenie rozwiązań technicznych przez firmę Freekids, przedstawione rysunki, w tym kolorystyka oraz wymiary mogą nieznacznie odbiegać od aktualnie produkowanych urządzeń.



FreeKids s.c. A. Gąsiorek, Z.Andruszewski  
Trzęsowice 32, 55-106 Zawonia

tel./fax: +48 71 312 72 50, +48 724 654 898  
e-mail: [biuro@freekids.pl](mailto:biuro@freekids.pl) [www.freekids.pl](http://www.freekids.pl)

rev. 001/2026

# Orbitrek + Ławka do ćwiczeń Plus

0072028

METAL - FITNESS PLUS

## DANE URZĄDZENIA:

Wymiar urządzenia	2,27 x 1,62 x 1,67 m
Wymiar strefy	4,62 x 5,24
Wysokość upadkowa	0,49 m
Powierzchnia strefy bezpiecznej	19,8 m <sup>2</sup>
Wiek użytkowników	14+
Liczba użytkowników	140 kg
Materiał	Metal
Niska wysokość upadku	tak
Zgodność z normą	PN-EN 16630

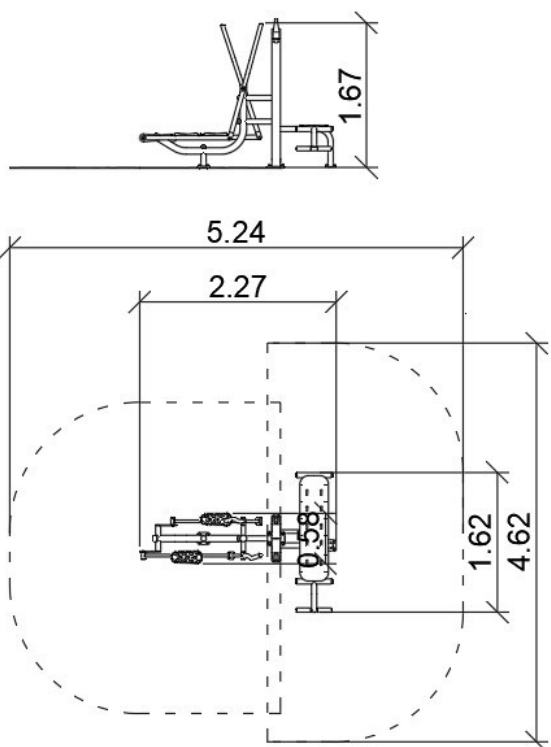

### Orbitrek:

#### Funkcje urządzenia:

Urządzenie poprawia funkcje układu sercowo-naczyniowego i oddechowego. Poprawia koordynację ruchową, sprawność kończyn górnych i dolnych oraz stawów. Pomaga w utracie tkanki tłuszczowej.

#### Sposób ćwiczenia:

Złap rękoma za uchwyty, stań na pedałach. Pchaj i ciągnij drążki rękoma, równocześnie poruszając nogami w przód i w tył, na zmianę.

### Ławka do ćwiczeń:

#### Funkcje urządzenia:

Urządzenie wzmacnia i buduje mięśnie brzucha.

#### Sposób ćwiczenia:

Położ się na ławeczce. Stopy zahacz o dolny drążek, ręce załóż za głowę lub skrzyżuj na klatce piersiowej. Unieś tułów napinając mięśnie brzucha. Opuść ciało powolnym ruchem. Powtórz ćwiczenie.

#### Skład zestawu:

0072000 - Pylon

0071007 - Ławka do ćwiczeń

0071003 - Orbitrek

Ze względu na ciągłe doskonalenie rozwiązań technicznych przez firmę Freekids, przedstawione rysunki, w tym kolorystyka oraz wymiary mogą nieznacznie odbiegać od aktualnie produkowanych urządzeń.



Ze względu na ciągłe doskonalenie rozwiązań technicznych przez firmę Freekids, przedstawione rysunki, w tym kolorystyka oraz wymiary mogą nieznacznie odbiegać od aktualnie produkowanych urządzeń.



FreeKids s.c. A. Gąsiorek, Z.Andruszewski  
Trzęsowice 32, 55-106 Zawonia

tel./fax: +48 71 312 72 50, +48 724 654 898  
e-mail: [biuro@freekids.pl](mailto:biuro@freekids.pl) [www.freekids.pl](http://www.freekids.pl)

rev. 001/2026