



Low HIC, no requirement
for safety surfacing

Przywodziciel Plus

0072009

METAL - FITNESS PLUS



Specyfikacja materiałowa:

Elementy konstrukcyjne	stalowe ocynkowane galwanicznie, a następnie pokryte powłoką malarską metodą proszkową, zapewniającą trwałość i odporność na korozję lub ze stali nierdzewnej
Fundamentowanie	wkopane do gruntu na zadaną głębokość i zabetonowane betonem klasy min. B-20 lub przykręcone do betonowego podłoża
Płyty	płyty HDPE z frezowanymi rysunkami lub trwałe płyty HPL
Nadruki UV	Wielowarstwowe, trwałe nadruki UV, odporne na działanie warunków atmosferycznych
Inne	Śruby wykonane ze stali nierdzewnej. Podstopnice stalowe, ocynkowane, malowane proszkowo. Stopnice wykonane z blachy aluminiowej ryflowanej. Łożyska toczne kulkowe zwykłe. Wbudowane uchwyty na wodę i telefon.

Ze względu na ciągłe doskonalenie rozwiązań technicznych przez firmę Freekids, przedstawione rysunki, w tym kolorystyka oraz wymiary mogą nieznacznie odbiegać od aktualnie produkowanych urządzeń.



FreeKids s.c. A. Gąsiorek, Z.Andruszewski
Trzęsowice 32, 55-106 Zawonia

tel./fax: +48 71 312 72 50, +48 724 654 898
e-mail: biuro@freekids.pl www.freekids.pl

rev. 001/2026

Przywodziciel Plus

0072009

METAL - FITNESS PLUS

DANE URZĄDZENIA:

Wymiar urządzenia	1,26 x 1,36 x 1,60 m
Wymiar strefy	4,36 x 2,77
Wysokość upadkowa	0,49 m
Powierzchnia strefy bezpiecznej	11,1 m ²
Wiek użytkowników	14+
Liczba użytkowników	140 kg
Materiał	Metal
Niska wysokość upadku	tak
Zgodność z normą	PN-EN 16630

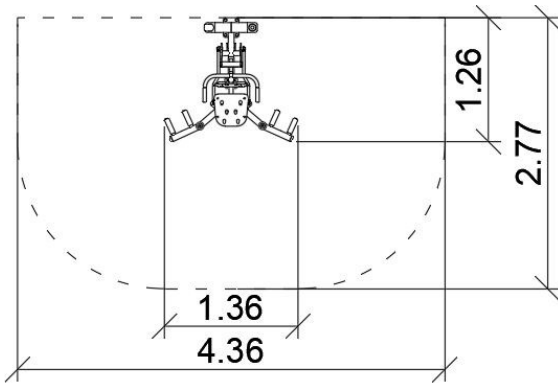
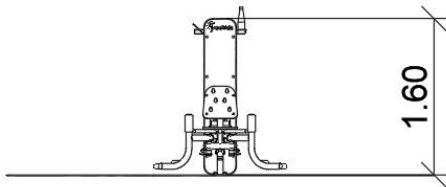

Przywodziciel-Odwodziciel:

Funkcje urządzenia:

Urządzenie ćwiczy mięśnie dwugłowe i czworogłowe ud oraz przywodziciele i odwodziciele.

Sposób ćwiczenia:

Usiądź wygodnie na siedzisku. Złap oburącz za uchwyty. Stopy umieść na stopkach, kolana umieść po zewnętrznej stronie dźwigni. Wykonaj ruch przywodzenia i odwodzenia ud.

Skład zestawu:

0072000 - Pylon

0071024 - Przywodziciel

Ze względu na ciągłe doskonalenie rozwiązań technicznych przez firmę Freekids, przedstawione rysunki, w tym kolorystyka oraz wymiary mogą nieznacznie odbiegać od aktualnie produkowanych urządzeń.



FreeKids s.c. A. Gąsiorek, Z.Andruszewski
Trzęsowice 32, 55-106 Zawonia

tel./fax: +48 71 312 72 50, +48 724 654 898
e-mail: biuro@freekids.pl www.freekids.pl

rev. 001/2026