

Tank

0240006

METAL - INDUSTRIAL

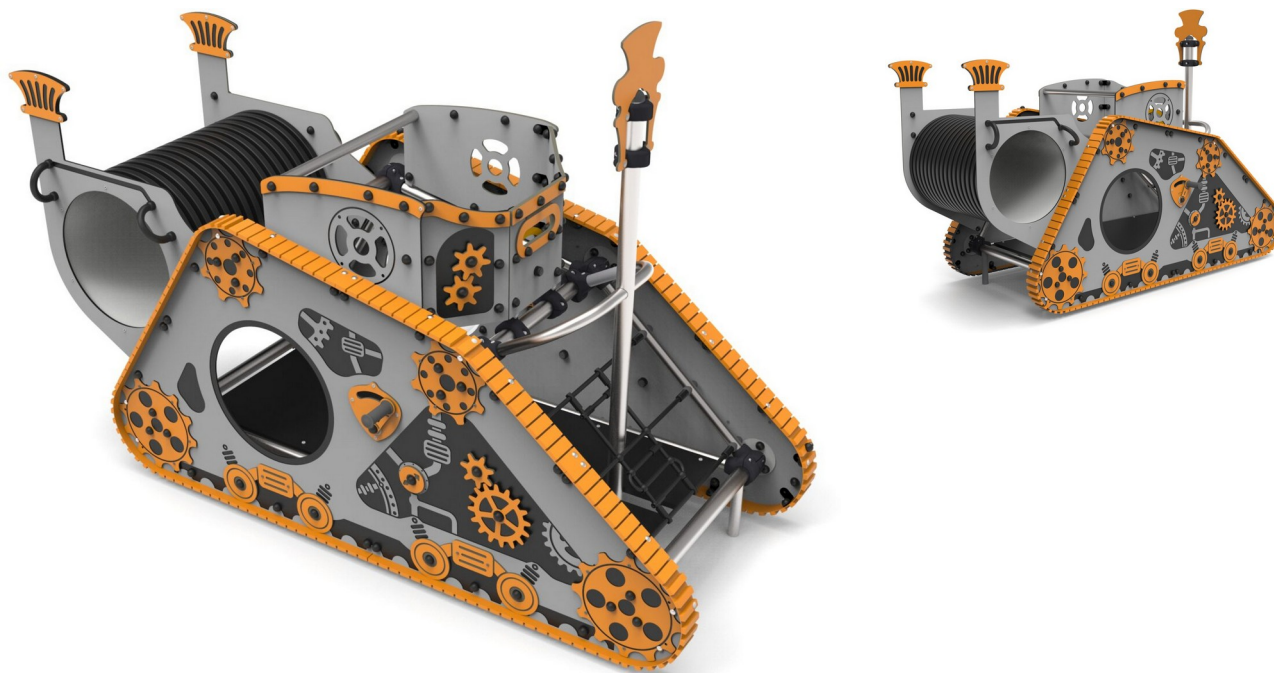

Specyfikacja materiałowa:

Elementy konstrukcyjne	stalowe ocynkowane galwanicznie, a następnie pokryte powłoką malarską metodą proszkową, zapewniającą trwałość i odporność na korozję lub ze stali nierdzewnej
Elementy dodatkowe poręcze	stali czarnej ocynkowanej galwanicznie, a następnie malowanej proszkowo lub stali nierdzewnej
Podesty	sklejki lub płyty HPL
Fundamentowanie	wkopane do gruntu na zadaną głębokość i zabetonowane betonem klasy min. B-20 lub przykręcone do betonowego podłoża
Płyty	płyty HDPE z frezowanymi rysunkami
Inne	Łączenia elementów konstrukcyjnych w formie aluminiowych obejm. Śruby wykonane ze stali nierdzewnej z poliamidowymi nakładkami. Kamienie wspinaczkowe z wytrzymałego tworzywa. Bułaje wykonane z poliwęglanu. Tunel z rury dwuściennej wykonanej z polipropylenu. Dachy wykonane z giętej płyty HDPE.

Ze względu na ciągłe doskonalenie rozwiązań technicznych przez firmę Freekids, przedstawione rysunki, w tym kolorystyka oraz wymiary mogą nieznacznie odbiegać od aktualnie produkowanych urządzeń.



FreeKids s.c. A. Gąsiorek, Z.Andruszewski
Trzęsowice 32, 55-106 Zawonia

tel./fax: +48 71 312 72 50, +48 724 654 898
e-mail: biuro@freekids.pl www.freekids.pl

rev. 001/2026

Tank

0240006

METAL - INDUSTRIAL

DANE URZĄDZENIA:

Wymiar urządzenia	1,40 x 2,82 x 1,93 m
Wymiar strefy	4,31 x 5,82 m
Wysokość upadkowa	1,20 m
Powierzchnia strefy bezpiecznej	21,80 m ²
Wiek użytkowników	4-12
Liczba użytkowników	10
Materiał	Metal
Niska wysokość upadku	nie
Zgodność z normą	PN-EN 1176

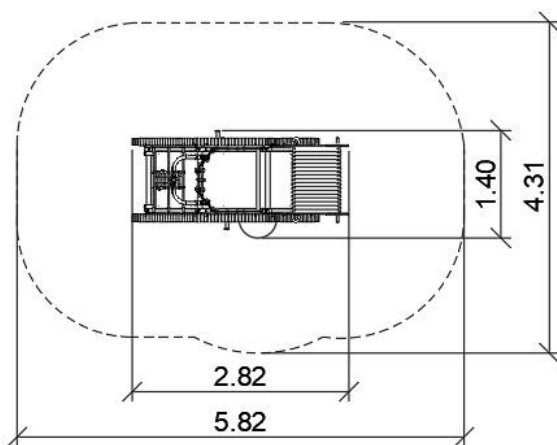
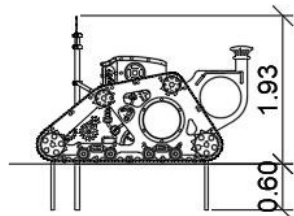

Urządzenie w kształcie steampunkowego czołgu. Urządzenie na słupach okrągłych z obejmami aluminiowymi. Urządzenie składa się z 1 podestu pokrytego powłoką antypoślizgową, tunelu rurowego, 8 kół zębatach, 2 wajch, 4 pokręteł, kierownicy, skośnej siatki linowej, dwóch gąsienic z giętego HDPE opasujących obydwie burty urządzenia. Płyty HPL pokryte licznymi nadrukami UV i frezowaniami.

Ze względu na ciągłe doskonalenie rozwiązań technicznych przez firmę Freekids, przedstawione rysunki, w tym kolorystyka oraz wymiary mogą nieznacznie odbiegać od aktualnie produkowanych urządzeń.