



Low HIC, no requirement
for safety surfacing

Wioślarz

0071001

METAL - FITNESS STANDARD



Specyfikacja materiałowa:

Elementy konstrukcyjne	stalowe ocynkowane galwanicznie, a następnie pokryte powłoką malarską metodą proszkową, zapewniającą trwałość i odporność na korozję lub ze stali nierdzewnej
Fundamentowanie	wkopane do gruntu na zadaną głębokość i zabetonowane betonem klasy min. B-20 lub przykręcone do betonowego podłoża
Płyty	płyty HDPE z frezowanymi rysunkami
Inne	Śruby wykonane ze stali nierdzewnej. Podstopnice stalowe, ocynkowane, malowane proszkowo. Stopnice wykonane z blachy aluminiowej ryflowanej. Łożyska toczne kulkowe zwykłe.

Ze względu na ciągłe doskonalenie rozwiązań technicznych przez firmę Freekids, przedstawione rysunki, w tym kolorystyka oraz wymiary mogą nieznacznie odbiegać od aktualnie produkowanych urządzeń.



FreeKids s.c. A. Gąsiorek, Z.Andruszewski
Trzęsowice 32, 55-106 Zawonia

tel./fax: +48 71 312 72 50, +48 724 654 898
e-mail: biuro@freekids.pl www.freekids.pl

rev. 001/2026

Wioślarz

0071001

METAL - FITNESS STANDARD

DANE URZĄDZENIA:

Wymiar urządzenia	1,15 x 0,90 x 1,14m
Wymiar strefy	4,40 x 3,90
Wysokość upadkowa	0,75 m
Powierzchnia strefy bezpiecznej	15,23 m ²
Wiek użytkowników	14+
Liczba użytkowników	140 kg
Materiał	Metal
Niska wysokość upadku	tak
Zgodność z normą	PN-EN 16630

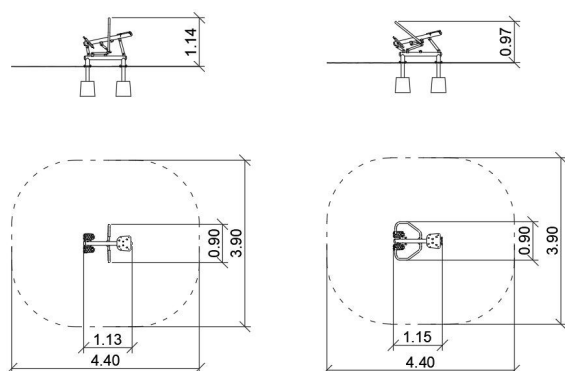

Wioślarz:

Funkcje urządzenia:

Urządzenie poprawia ogólną wydajność organizmu, wytrzymałość oraz siłę. Wzmacnia mięśnie pleców, ramion i nóg.

Sposób ćwiczenia:

Usiądź wygodnie na siedzisku. Stopy ustaw na platformach. Rękoma chwyć za uchwyty. Przyciągaj drążki do klatki piersiowej jednocześnie prostując nogi i plecy. Wróć do pozycji wyjściowej. Płynnie powtarzaj ćwiczenie.

Ze względu na ciągłe doskonalenie rozwiązań technicznych przez firmę Freekids, przedstawione rysunki, w tym kolorystyka oraz wymiary mogą nieznacznie odbiegać od aktualnie produkowanych urządzeń.

