

Ławka do ćwiczeń mięśni ud

0071017

METAL - FITNESS STANDARD



Материальная спецификация:

Строительный материал	оцинкованная сталь, покрытая порошковой краской для долговечности и устойчивости к коррозии или из нержавеющей стали
Фундаментирование	заглублен в грунт на заданную глубину и залит бетоном класса не менее В-20 или прикреплено к бетонному основанию
Листы	Листы HDPE с фрезерованными рисунками
Другое	Śruby wykonane ze stali nierdzewnej. Podstopnice stalowe, ocynkowane, malowane proszkowo. Stopnice wykonane z blachy aluminiowej ryflowanej. Łożyska toczne kulkowe zwykłe.

Из-за постоянного совершенствования технических решений компанией Freekids представленные чертежи, включая цвета и размеры, могут незначительно отличаться от актуально производимых устройств.



FreeKids s.c. A. Gąsiorek, Z.Andruszewski
Trzęsowice 32, 55-106 Zawonia

tel./fax: +48 71 312 72 50, +48 724 654 898
e-mail: biuro@freekids.pl www.freekids.pl

rev. 001/2026

Ławka do ćwiczeń mięśni ud

0071017

METAL - FITNESS STANDARD

ДАННЫЕ УСТРОЙСТВА:

Размер устройства	1,80 x 0,85 x 1,93 m
Размер зоны	4,72 x 2,12
Высота падения	0,67 m
Площадь зоны безопасности	9,04 m ²
Возраст пользователей	14+
Количество пользователей	140 kg
Материал	Metal
Низкая высота падения	tak
Соответствие стандартам	PN-EN 16630

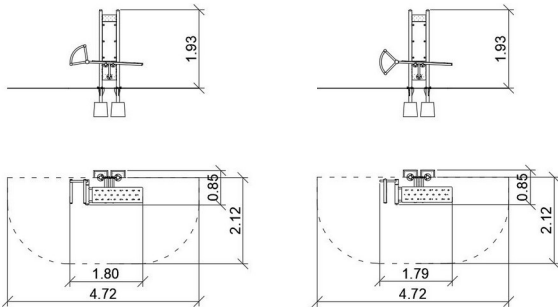

Ławka do ćwiczeń:

Funkcje urządzenia: Urządzenie wzmacnia i buduje mięśnie brzucha.

Sposób ćwiczenia:

Położ się na ławeczce. Stopy zahacz o dolny drążek, ręce załóż za głowę lub skrzyżuj na klatce piersiowej. Unieś tułów napinając mięśnie brzucha. Opuść ciało powolnym ruchem. Powtórz ćwiczenie.

Из-за постоянного совершенствования технических решений компанией Freekids представленные чертежи, включая цвета и размеры, могут незначительно отличаться от актуально производимых устройств.



FreeKids s.c. A. Gąsiorek, Z.Andruszewski
Trzęsowice 32, 55-106 Zawonia

tel./fax: +48 71 312 72 50, +48 724 654 898
e-mail: biuro@freekids.pl www.freekids.pl

rev. 001/2026