

# Sztanga w leżeniu

0071016

METAL - FITNESS STANDARD



## Материальная спецификация:

<b>Строительный материал</b>	оцинкованная сталь, покрытая порошковой краской для долговечности и устойчивости к коррозии или из нержавеющей стали
<b>Фундаментирование</b>	заглублен в грунт на заданную глубину и залит бетоном класса не менее В-20 или прикреплено к бетонному основанию
<b>Листы</b>	Листы HDPE с фрезерованными рисунками
<b>Другое</b>	Śruby wykonane ze stali nierdzewnej. Podstopnice stalowe, ocynkowane, malowane proszkowo. Stopnice wykonane z blachy aluminiowej ryflowanej. Łożyska toczne kulkowe zwykłe.

Из-за постоянного совершенствования технических решений компанией Freekids представленные чертежи, включая цвета и размеры, могут незначительно отличаться от актуально производимых устройств.



FreeKids s.c. A. Gąsiorek, Z.Andruszewski  
Trzęsowice 32, 55-106 Zawonia

tel./fax: +48 71 312 72 50, +48 724 654 898  
e-mail: [biuro@freekids.pl](mailto:biuro@freekids.pl) [www.freekids.pl](http://www.freekids.pl)

rev. 001/2026

# Sztanga w leżeniu

0071016

METAL - FITNESS STANDARD

## ДАнные УСТРОЙСТВА:

Размер устройства	0,94 x 1,85 x 1,93 m
Размер зоны	3,94 x 3,12
Высота падения	0,46 m
Площадь зоны безопасности	10,42 m <sup>2</sup>
Возраст пользователей	14+
Количество пользователей	140 kg
Материал	Metal
Низкая высота падения	tak
Соответствие стандартам	PN-EN 16630

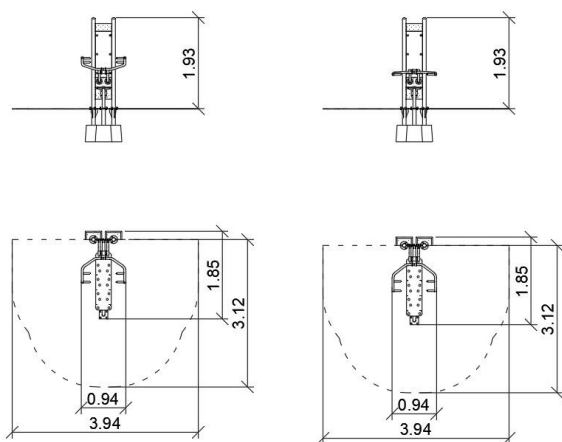

## Sztanga w leżeniu

### Funkcje urządzenia:

Urządzenie kształtuje górne partie ciała.

Wzmacnia mięśnie piersiowe oraz mięśnie ramion.

### Sposób ćwiczenia:

Położ się na ławce. Głowa, plecy i pośladki powinny przylegać do oparcia ławki. Ugnij nogi w kolanach. Stopy ustaw tak, by całą powierzchnią przylegały do podłogi. Sztangę złap oburącz nachwytem, nieco szerzej niż szerokość barków. Wyciskaj sztangę do góry określoną ilość powtórzeń.

Из-за постоянного совершенствования технических решений компанией Freekids представленные чертежи, включая цвета и размеры, могут незначительно отличаться от актуально производимых устройств.



FreeKids s.c. A. Gąsiorek, Z.Andruszewski  
Trzęsowice 32, 55-106 Zawonia

tel./fax: +48 71 312 72 50, +48 724 654 898  
e-mail: [biuro@freekids.pl](mailto:biuro@freekids.pl) [www.freekids.pl](http://www.freekids.pl)

rev. 001/2026