

Lumi Lot

0230002

METAL - LUMI

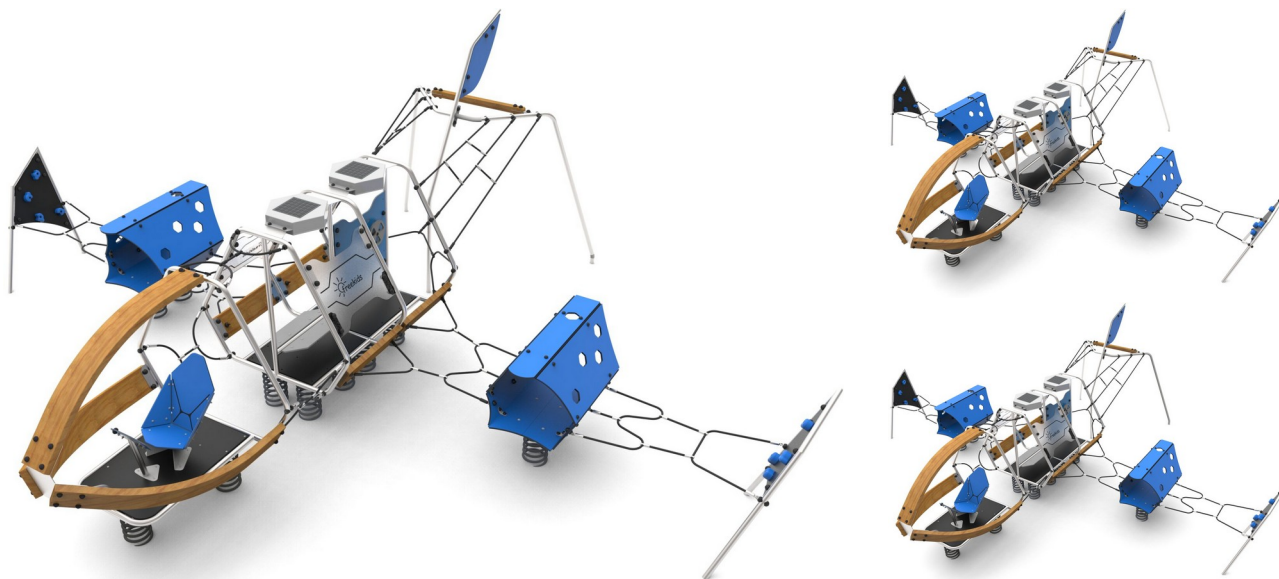

Материальная спецификация:

Строительный материал	из нержавеющей стали
Дополнительные элементы Перила	нержавеющая сталь
Подмости	фанера или Панели HPL
Фундаментирование	заглублен в грунт на заданную глубину и залит бетоном класса не менее В-20 или прикреплено к бетонному основанию
Листы	Листы HDPE с фрезерованными рисунками или Прочная плита HPL или Листы литого поликарбоната, прозрачные или тонированные
Канаты	Канаты с металлическим сердечником и полипропиленовой оболочкой, соединённые пластиковыми или алюминиевыми соединителями.
УФ-печать	Многослойные, устойчивые УФ-принты, устойчивые к погодным условиям

Из-за постоянного совершенствования технических решений компанией Freekids представленные чертежи, включая цвета и размеры, могут незначительно отличаться от актуально производимых устройств.



FreeKids s.c. A. Gąsiorek, Z.Andruszewski
Trzęsowice 32, 55-106 Zawonia

tel./fax: +48 71 312 72 50, +48 724 654 898
e-mail: biuro@freekids.pl www.freekids.pl

rev. 001/2026

Lumi Lot

0230002

METAL - LUMI

ДАнные УСТРОЙСТВА:

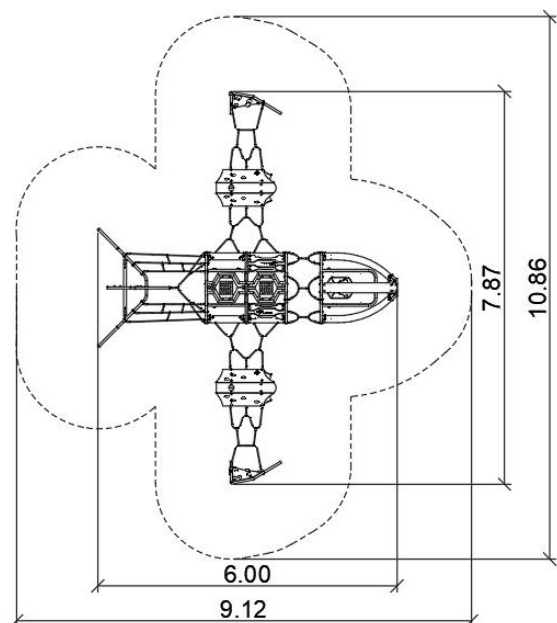

Размер устройства	1,88 x 3,10 x 2,20 m
Размер зоны	4,70 x 6,10 m
Высота падения	1,10 m
Площадь зоны безопасности	61,90 m ²
Возраст пользователей	3-12
Количество пользователей	30
Материал	Metal
Низкая высота падения	nie
Соответствие стандартам	PN-EN 1176

Из-за постоянного совершенствования технических решений компанией Freekids представленные чертежи, включая цвета и размеры, могут незначительно отличаться от актуально производимых устройств.